

Braytron

TEHNIČNI LIST

MODEL	BA23-10780
OPIS	BRY-PREMIUM-7W-3IN1-60D-MR16 LED MODUL

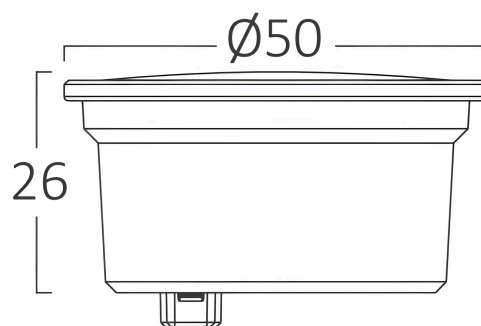
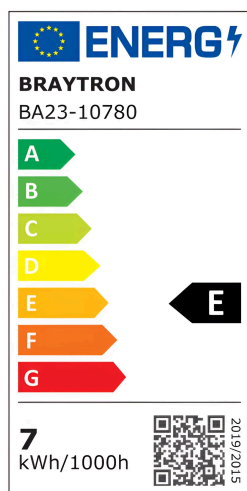

BRAYTRON SRL

MUNICIPIUL BUCUREȘTI, SECTOR 6, BLD. IULIU MANIU, NR.616, CORP B, ET.1,BUCUREȘTI, Sector 6(RO)
info@braytron.com
www.braytron.com

Splošne Lastnosti

Model	: BA23-10780
Glavna kategorija	: Žarnice in cevi
Podkategorija	: MR16 modul
Tip	: Led Modul
Barva ohišja	: White
Oblika svetilke	: Directional
Zatamnitev	: Not-Dimmable
Vir svetlobe	: LED
Grlo / Vtičnica	: N/A
Garancija	: 2 Years
Razred	: CLASS II
IP (Stopnja zaščite)	: IP20

Product Characteristics

Moč	: 7
Barvna temperatura	: 3IN1
Dejanska svetilnost	: 790
Indeks reprodukcije barv (CRI)	: ≥ 80
Raven energetske učinkovitosti	: E
Kot svetlobe	: 45°
Ekvivalent	: 70 w

Električne Lastnosti

Življenjska doba	: 15000 h
Napetost	: 220-240V 50/60Hz
Faktor moči	: $>0,5$
Material	: PA+PC
Delovna temperatura	: -20°C ~ +40°C

Dimensions & Weight

Premer	: 50 mm
Višina	: 26 mm
Teža	: 33 gr

Informacije O Paketu

Neto teža	: 3,3 kgs
Bruto teža	: 4,5 kgs
Kosi v škatli (PCS/CTN)	: 100
Dolžina	: 53,5 cm
Širina	: 28 cm
Višina	: 13,5 cm
EAN koda	: 5949097734427

BRAYTRON SRL

MUNICIPIUL BUCUREȘTI, SECTOR 6, BLD. IULIU MANIU, NR.616, CORP B, ET.1,BUCUREȘTI, Sector 6(RO)

info@braytron.com

www.braytron.com