

# Braytron

## TECHNISCHES DATENBLATT

MODELL	BP03-92080
BESCHREIBUNG	BRY-SNS-SRP-20W-RND-WHT-3IN1-LED PANEL LIGHT

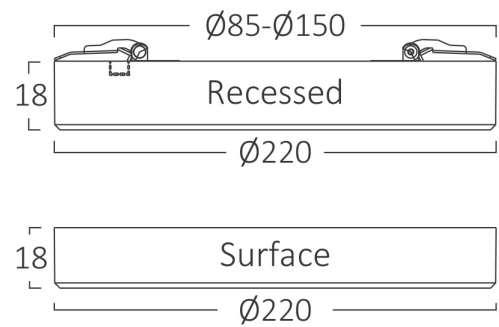
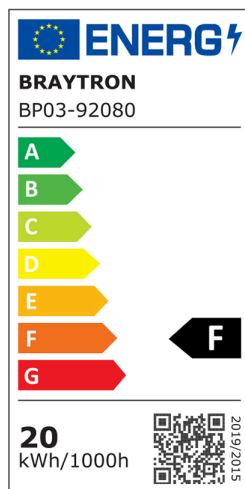

BRAYTRON SRL

MUNICIPIUL BUCUREȘTI, SECTOR 6, BLD. IULIU MANIU, NR.616, CORP B, ET.1,BUCUREȘTI, Sector 6(RO)  
info@braytron.com  
www.braytron.com

## Allgemeine Merkmale

Modell	: BP03-92080
Hauptkategorie	: Innenbeleuchtung
Unterkategorie	: Kleines LED-Panel
Typ	: Recessed Panel
Gehäusefarbe	: White
Lampentyp/Form	: Non-Directional
Dimmbar	: Not-Dimmable
Lichtquelle	: LED
Garantie	: 2 Years
Klasse	: CLASS II
IP (Schutzart)	: IP20

## Product Characteristics

Leistung	: 20
Farbtemperatur	: 3IN1
Effektive Lumen	: 1800
Farbwiedergabeindex (CRI)	: $\geq 80$
Energieeffizienzklasse	: F
Lichtabstrahlwinkel	: 110°

## Elektrische Eigenschaften

Lebensdauer	: 20000 h
Spannung	: 220-240V 50/60Hz
Leistungsfaktor	: $>0,9$
Material	: PC+PS
Arbeitstemperatur	: $-20^{\circ}\text{C} \sim +40^{\circ}\text{C}$

## Dimensions & Weight

Durchmesser	: 220 mm
Höhe	: 18 mm
Ausschnitt (Bohrung)	: 165 mm
Gewicht	: 396 gr

## Sensor-Informationen

Sensortyp	: Motion
Erfassungsbereich	: $\leq 8$ mt
Montagehöhe	: 2-3 mt
Zeitverzögerung	: 30-60 Sec.
Beleuchtungsstärke (Lux)	: 5-1000 lux

## Paket-Informationen

Nettogewicht	: 7,9 kgs
Bruttogewicht	: 10,5 kgs
Stückzahl pro Karton (PCS/CTN)	: 20
Länge	: 46 cm
Breite	: 36,7 cm
Höhe	: 27 cm
EAN-Code	: 5949097734441

BRAYTRON SRL

MUNICIPIUL BUCUREȘTI, SECTOR 6, BLD. IULIU MANIU, NR.616, CORP B, ET.1,BUCUREȘTI, Sector 6(RO)

info@braytron.com

www.braytron.com